

Marca da bollo

€ 16,00

Prot.n° ____/____

Del ____/____/____

Al Signor Sindaco del

COMUNE DI VITTORIA

RICHIESTA DI ALLACCIO FOGNARIO

SCARICHI CIVILI ABITATIVI

Il/La sottoscritto/a _____ nato/a a _____

Il ____/____/____ residente a _____ in via _____ n° _____

C.F. _____ Tel. _____

Chiede al Signor Sindaco di questo Comune che gli venga concessa l'autorizzazione all'allaccio alla rete fognaria Comunale per il proprio stabile sito in _____ in via _____ n° _____ Foglio _____ Particella _____ Sub. _____

A) Notizie generali:

Codice utenza idrica n° _____ da questo dato si rileva dalla bolletta dei consumi idrici

Indirizzo di riscossione via _____ n° _____

Giorni di esercizio previsti nell'arco dell'anno n° gg _____ numero di abitanti relativi allo scarico n° _____

B) Dati sulle superfici di raccolta delle acque meteoriche

-Superfici tetti e/o terrazzi mq _____

-Superfici impermeabili (cortili,lastricati ecc..) mq _____

-Superfici permeabili (giardini,orti ecc..) mq _____

Si impegna, ad eseguire a propria cura e spese, i lavori di allaccio (mano d'opera e materiale) ed ogni altra incombenza.

Dichiara di accettare tutte le condizioni previste dal regolamento e si impegna, senza riserva alcuna di osservarlo e di rispettare tutte le norme che l'Amministrazione Comunale potrà deliberare.

Dichiara di sottostare alla rescissione del contratto, senza nulla a pretendere, ove ricorressero motivi ostativi con le norme vigenti.

Si allegano:

- o Richiesta per allaccio fognario in bollo da € 16,00;
- o Stralcio del P.R.G. vigente con l'individuazione della particella interessata all'intervento in oggetto;
- o Pianta generale della proprietà in scala 1:500 con l'esatta individuazione della condotta Fognaria Comunale esistente;
- o Relazione illustrativa del progetto con indicata: Area complessiva del lotto di proprietà; Area coperta e scoperta sistemata ad orto, giardino o parcheggio; Strade interne; Numero superfici e cubatura dei piani, compreso il sottotetto, se abitabile, ed il piano cantinato;
- o Scheda Tecnica dell'impianto da realizzare;
- o Titolo di proprietà dell'immobile interessato all'intervento in oggetto;

- Copia della Concessione Edilizia o della Concessione Edilizia in sanatoria o dell'atto notorio se l'edificio è stato realizzato in data anteriore al 1942 o anteriore al 1967 se fuori dal perimetro urbano;
- Copia della visura Catastale della particella interessata all'intervento in oggetto;
- Certificazione in tempo reale sulla regolarità contributiva dell'impresa che deve realizzare i lavori, con allegato il documento di riconoscimento, ai sensi del Decreto del Ministero del Lavoro e delle Politiche Sociali del 30 Gennaio 2015 – pubblicato sulla Gazzetta Ufficiale n. 125 del 1 Giugno 2015, oppure Dichiarazione sostitutiva ai sensi del D.P.R. 445/2000 ;
- Lettera d'incarico al Professionista, a cura della Ditta (Rif. Comma1 della L.R. n. 1 del 22 Febbraio 2019 – vedi mod. allegato);
- Dich. del Professionista attestante il pagamento delle spettanze (Rif. Comma 2 della L.R. n. 1 del 22 Febbraio 2019 – vedi mod. allegato);
- Versamento sul C.C. n. 11380979 di €. 206,58 intestato alla tesoreria Comunale di Vittoria con Causale: " Deposito cauzionale per allaccio fognario in Via _____ n. _____".

Con osservanza.

Il richiedente

Vittoria li ___/___/_____

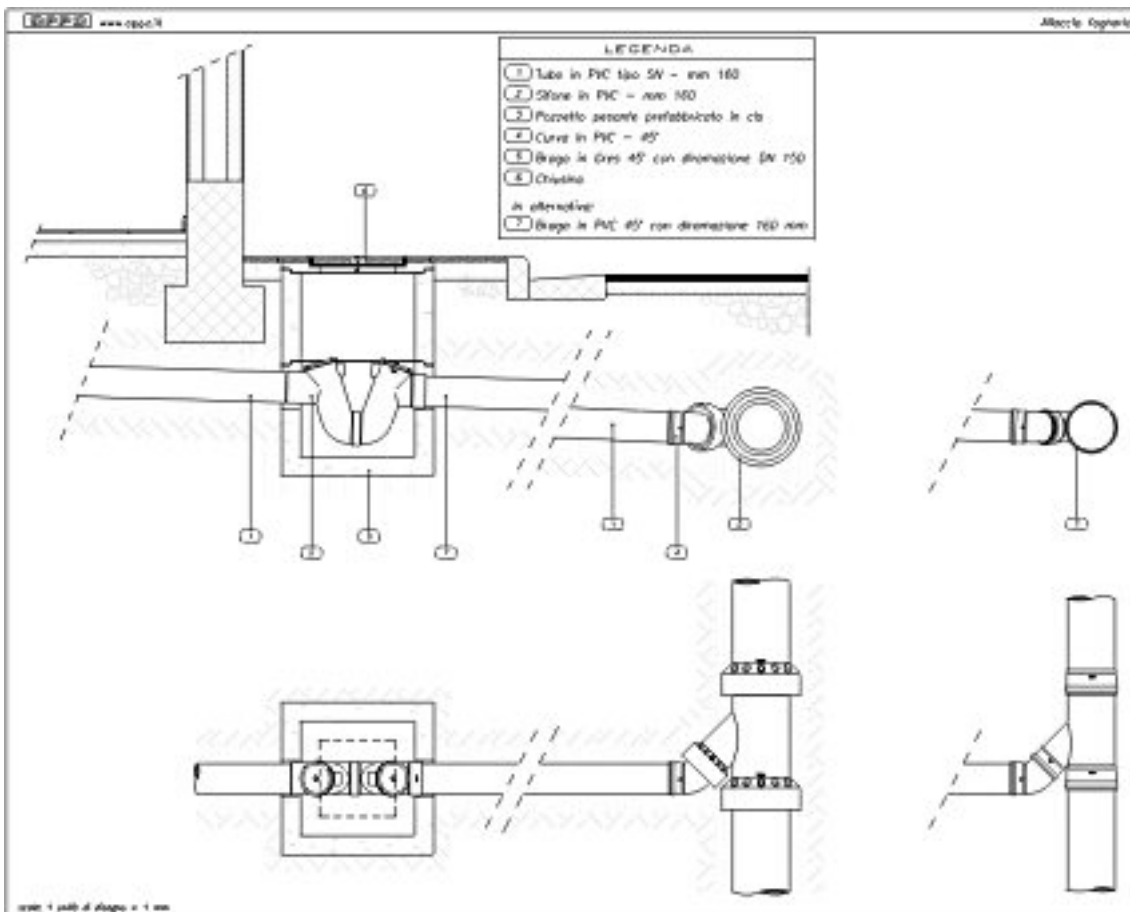

SCHEMA LETTERA DI AFFIDAMENTO INCARICO AL PROFESSIONISTA
(comma 1 art. 36 L.R. n. 1 del 22 febbraio 2019)

(indicare il committente)

Al _____

(indicare il professionista)

OGGETTO: _____

(specificare tipo di incarico es.: Progettista, D.L., etc.)

Il/la sottoscritto/a _____ nato/a a _____

il _____ e residente a _____ in via _____ n° _____

C.F.: _____ nella qualità di _____ (proprietario/o altro)

dell'immobile _____ (terreno o fabbricato) ubicato a _____

in via/c.da _____ n° _____ Foglio _____ p.lla/e _____

AFFIDA

alla S.V. l'incarico di _____ (Progettista, D.L., etc.) dei lavori
indicati in oggetto _____.

Si allegano copie dei documenti di riconoscimento del committente e del professionista incaricato ai sensi
del D.P.R. n. 445 del 28 dicembre 2000.

(luogo e data)

IL COMMITTENTE

Per presa visione ed accettazione dell'incarico

(Il professionista incaricato)

DICHIARAZIONE DEL PROFESSIONISTA SOTTOSCRITTORE DEGLI ELABORATI PROGETTUALI
ATTESTANTE IL PAGAMENTO DELLE CORRELATE SPETTANZE DA PARTE DEL COMMITTENTE
(comma 2 art. 36 L.R. n. 1 del 22 febbraio 2019)

DICHIARAZIONE SOSTITUTIVA DELL' ATTO DI NOTORIETA'
(rilasciata ai sensi dell'art. 47 del D.P.R. n. 445 del 28 dicembre 2000)

Il/La sottoscritto/a _____ nato/a il _____
a _____ residente in _____ via _____ n° _____,
C.F.: _____, identificato a mezzo dell'allegata copia della carta d'identità
n° _____ rilasciata dal Sindaco del Comune di _____ in data _____,
iscritto all'Ordine professionale dei/degli _____ della provincia di _____
con il n° _____, in qualità di _____
per i lavori di _____
da eseguirsi in _____ pratica n° _____,
incaricato/a dal committente sig./ra _____, nato/a a _____
il _____ residente in _____ via _____ n° _____.

Consapevole delle sanzioni penali richiamate dall'art. 76 del D.P.R. 28/12/00 n. 445 in caso di dichiarazioni mendaci e della decadenza dei benefici eventualmente conseguenti al provvedimento emanato sulla base di dichiarazioni non veritiere, di cui all'art. 75 del D.P.R. del 28/12/00 n. 445, sotto la propria responsabilità

D I C H I A R A

che le spettanze correlate alle seguenti prestazioni professionali:

_____ ,
sopra indicate di cui alla lettera di incarico del _____ sono state regolarmente liquidate dal committente in epigrafe.

Il sottoscritto dichiara inoltre, ai sensi dell'art. 13 del D.Lgs.n.196 del 30 giugno 2003 e ss.mm.ii., di essere stato informato che i dati personali contenuti nella presente dichiarazione saranno trattati, anche con strumenti informatici, esclusivamente nell'ambito del procedimento per il quale la presente dichiarazione viene resa.

_____ , _____

IL DICHIARANTE
